

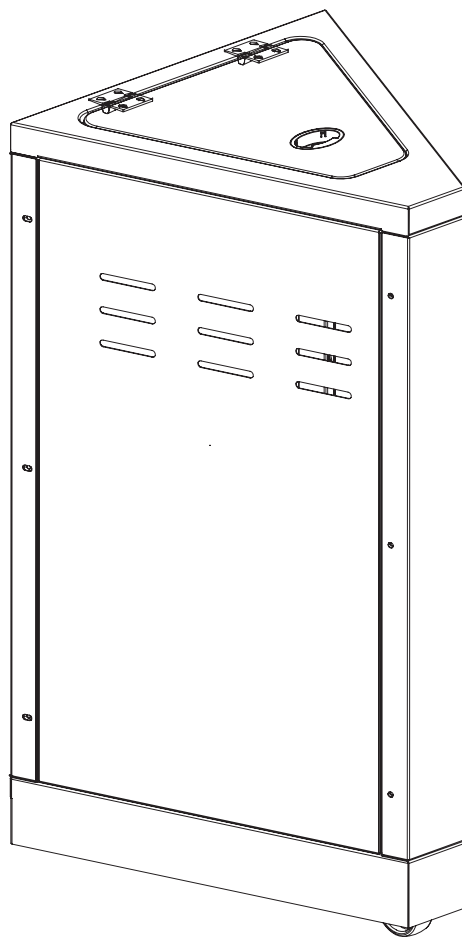

Unité d'encoignure avec support pour sacs à vidange intégré

MANUEL SÉCURITAIRE POUR L'UTILISATION, LES SOINS ET L'ASSEMBLAGE



GARANTIE LIMITÉE DE 1 AN

85-1066-6 (A01001)

Lisez ce manuel et conservez-le pour consultation ultérieure.

S'il s'agit d'une unité pré-assemblée, gardez ce manuel avec le produit pour consultation éventuelle à l'avenir.

Pour toute question relative au produit, aux pièces et à la garantie, veuillez appeler au

1 877 707-5463

TABLE DES MATIÈRES

Garantie.	ii
Important.	1
Mises en garde.	1
Soins et entretien	1
Liste des pièces.	2
Schéma des pièces	2
Instructions d'assemblage	3-5

GARANTIE

Garantie limitée d'un an

NE PAS RAPPORTER LE PRODUIT AU MAGASIN POUR DES QUESTIONS AU SUJET DU PRODUIT, DES PIÈCES ET DE LA GARANTIE Appelez le numéro sans frais 1 877 707-5463 pour un service immédiat à la clientèle.

Pour de meilleurs résultats

Retirez le contenu entier de l'emballage, et assurez-vous d'avoir en main toutes les pièces avant de commencer l'assemblage. Resserrez tous les boulons à la main d'abord, puis lorsque le chariot est complètement assemblé, retournez à l'étape précédente et serrez fortement les boulons.

Garantie limitée de 1 an

Ce produit Centro est assorti d'une garantie limitée d'un an contre les défauts relatifs à la qualité de la fabrication et les vices matériels, lorsqu'il est assemblé et utilisé selon les instructions que renferme ce manuel. Trileaf Distribution exige une preuve d'achat pour fournir un service immédiat. Veuillez conserver votre reçu de vente avec ce manuel.

Cette garantie limitée ne permet que le remplacement des pièces défectueuses. Trileaf Distribution réserve à ses représentants le droit d'inspecter la pièce ou le produit, quel qu'il soit, avant d'honorer toute réclamation au titre de la garantie.

Cette garantie limitée ne couvre pas les dommages attribuables à l'écaillage ou l'égratignement de la porcelaine ou des surfaces en acier inoxydable, ni la corrosion ou la décoloration attribuable au mauvais usage, au manque d'entretien, aux incendies, aux environnements hostiles, aux accidents, aux altérations, à l'abus ou à la négligence, à l'installation non convenable et au manquement de lire ou de prendre en compte les avertissements relatifs au produit. La défaillance partielle attribuable au manque de nettoyage et d'entretien, ou l'utilisation d'agents nettoyeurs qui ne conviennent pas, ne fera pas l'objet d'une protection en vertu de cette garantie. Cette garantie limitée ne couvre pas les dommages subis pendant le déplacement de ce produit ou son entreposage. Si la détérioration des pièces pendant la période de validité de la garantie affecte le bon fonctionnement jusqu'à rendre le produit INOPÉRATIONNEL, une pièce de remplacement sera fournie. Veuillez consulter la SECTION DES SOINS ET DE L'ENTRETIEN POUR OBTENIR DE PLUS AMPLES RENSEIGNEMENTS.

Cette garantie limitée n'est pas transférable ; elle est annulée si le produit est utilisé à une fin commerciale ou pour la location. Si ce produit se révélait défectueux pendant la période de garantie indiquée, ne le rapportez pas au magasin, **mais composez plutôt le 1 877 707-5463.**

Acheteur : en acceptant la livraison de ce produit, l'acheteur, par les présentes, accepte les dispositions précédentes et renonce expressément à tout autre recours en dommages-intérêts direct, indirect et consécutif.

IMPORTANT

Ne pas utiliser si la température tombe en-dessous de 0 °C (32 °F). Vérifiez l'usure de l'ensemble de l'équipement et des pièces en plastique de temps à autre. Veuillez conserver ces instructions pour consultation ultérieure. **Veillez conserver votre reçu de vente comme preuve d'achat.**

MISES EN GARDE

- Veuillez conserver l'équipement d'assemblage, les outils et l'emballage hors de la portée des enfants.
 - Éliminez les pièces inutilisées et leurs emballages promptement.
 - Ne permettez pas aux enfants de jouer près du produit ou avec celui-ci.
 - La limite de poids pour le support des sacs à vidange est fixée à 15 lb
 - La limite de poids pour le comptoir est fixée à 20 lb (9 kg).
 - Retirez les déchets de l'unité après chaque utilisation pour éviter d'attirer des animaux ou des insectes.
-

SOINS ET ENTRETIEN

Ne pas utiliser de nettoyeurs abrasifs pour nettoyer des pièces peintes, de la porcelaine ou des pièces en acier inoxydable. Les surfaces extérieures doivent être nettoyées avec de l'eau chaude et du savon ; elles doivent être bien séchées.

Afin de protéger le produit contre la corrosion et la décoloration, veuillez lire ce qui suit.

L'acier inoxydable fonctionne mieux lorsqu'il est propre ; une propreté impeccable est essentielle pour une résistance maximale à la corrosion. Diverses pratiques existent pour le nettoyage de l'acier inoxydable en cours d'utilisation. Cela comprend les méthodes pour l'élimination de la contamination par le fer des surfaces en acier inoxydable. L'air salé des zones côtières et un milieu dont la teneur est élevée en humidité peuvent entraîner la corrosion des finis en acier inoxydable. Ces conditions peuvent entraîner la rouille. D'autres contaminants comprennent la saleté, les débris, les résidus des agents nettoyants (nombre d'entre eux renferment des ingrédients corrosifs, lesquels exigent de bien rincer avec de l'eau pure après avoir nettoyé) ou tout autre matériau, qui entravent la passivation et piègent les agents corrosifs contre l'acier inoxydable, réduisant ainsi la protection contre la corrosion. Il faut donc procéder à un nettoyage de routine pour préserver l'apparence et l'intégrité de la surface.

Pour nettoyer les surfaces en acier inoxydable, utilisez un linge doux et de l'eau chaude et pure pour éliminer les taches légères et la saleté libre. Parmi d'autres agents nettoyants, on trouve les nettoyeurs pour l'acier inoxydable, les nettoyeurs non-abrasifs, sans chlorure et non-acides, ou simplement une solution de vinaigre et d'eau. Essayez toujours dans le sens du grain et assurez-vous que l'unité est bien sèche après le nettoyage. NE PAS utiliser de laine d'acier, car celle-ci pourrait égratigner le fini.

85-1066-6 (A01001)

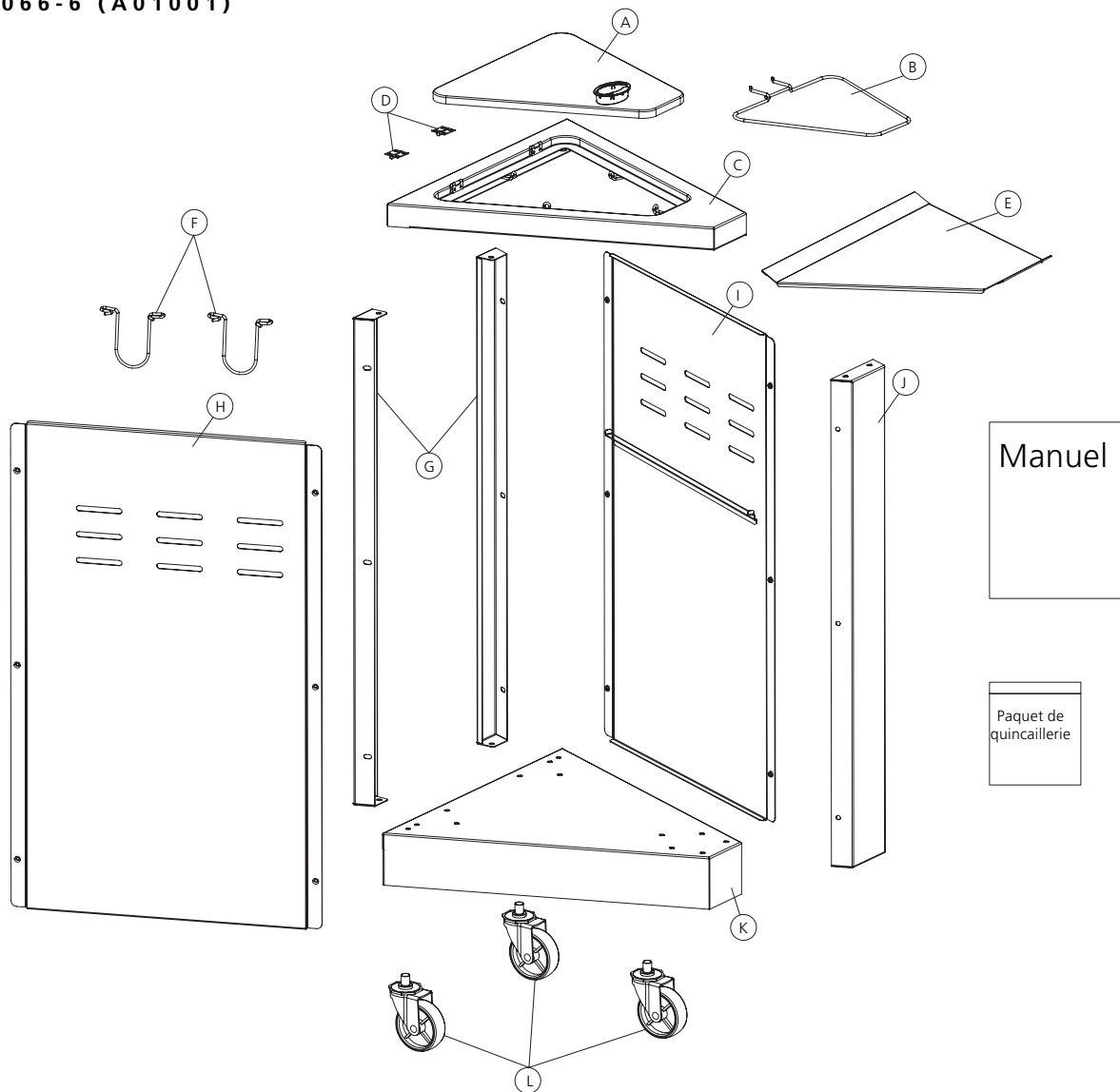

LISTE DES PIÈCES

85-1066-6 (A01001)

Code	Quantité	Désignation	N° de pièce
A	1	Couvercle	A010-0001-01
B	1	Anneau du sac à ordures	A010-0005-01
C	1	Assemblage de panneau supérieur	A010-0100-01
D	1	Assemblage de charnière	A010-0004-01
E	1	Étagère de support	A010-0006-01
F	2	Crochet d'assemblage	A011-0039-01
G	2	Barres de support des coins	A010-0002-01
H	1	Panneau de coté gauche	A010-0300-01
I	1	Panneau de coté droit	A010-0400-01
J	1	Barre de support avant	A010-0003-01
K	1	Panneau inférieur	A010-0200-01
L	3	Roulette	G606-0027-01
	1	Paquet de quincaillerie	A010-B001-02
	1	Manuel	A010-M001-02

INSTRUCTIONS D'ASSEMBLAGE

Outils requis pour l'assemblage

- Marteau
- Tournevis
- Tournevis Phillips® n°3
- Lunettes de sécurité

Avant d'assembler le chariot, lisez ces instructions avec soin. Assemblez le chariot sur une surface plane et bien propre.

Nota : Ne serrez pas les écrous à fond au cours de cette phase initiale.

Il se peut que de l'équipement reste en surplus une fois l'assemblage terminé.

Liste des fixations

N°	Désignation	N° de pièce	Quantité
1	Vis à filetage UNC 1/4-20 x 13	20120-13013-250	8
2	Rondelle de blocage de diamètre 7	41400-07000-250	8
3	Rondelle de diamètre 7	40300-07000-250	8
4	Écrou à filetage UNC 1/4 pouce-20	30220-13000-250	4
5	Vis à filetage UNC N° 10-24 x 10	20124-10010-250	12
6	Rondelle de blocage de diamètre 5	41400-05000-250	12
7	Rondelle de diamètre 5	40300-05000-250	12
8	Clef	G401-0071-0182	1

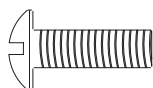

Vis à filetage UNC 1/4-20 x 13 (x8)



Écrou à filetage UNC 1/4 pouce-20 (x4)

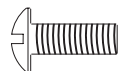

Vis à filetage UNC N° 10-24 x 10 (x12)



Rondelle de diamètre 5 (x12)

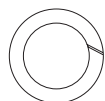

Rondelle de diamètre 7 (x8)

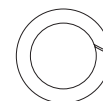

Rondelle de blocage de diamètre 7 (x8)



Rondelle de blocage de diamètre 5 (12)

1

Assemblez les trois assemblages de roulettes (L) au panneau inférieure (K), tel qu'indiquer. Les étiquettes de diagramme ont aussi changer.

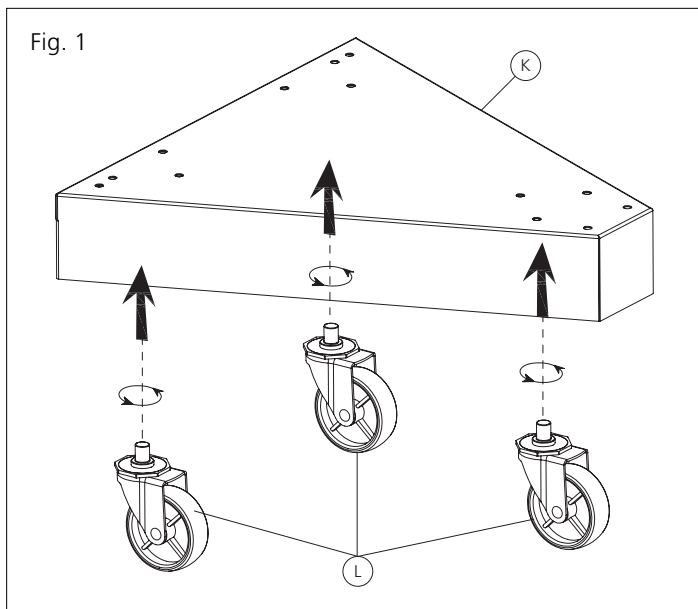

2

Assemblez la barre de support avant (J) au panneau inférieure (K) utilisant la quincaillerie #1, #2, #3 et #4 (x2).

Utilisez la quincaillerie #5, #6 et #7 (x6) tel qu'indiquer pour assembler le panneau de gauche (H) le panneau de droite (I) à la barre de support avant (J).

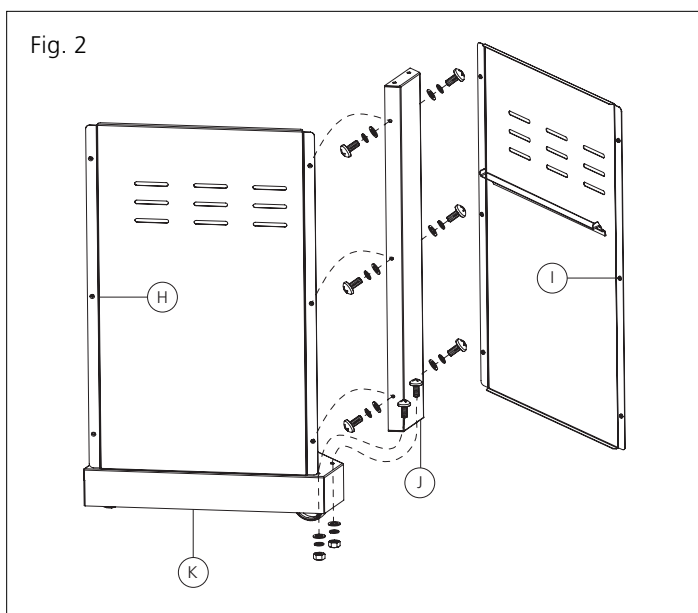

3

Attachez les barres de support a coins gauche et droite (G) au panneau inférieure (K) utilisant la quincaillerie #1, #2, #3 et #4 (x2) tel qu'indiquer.

Ensuite attachez les barres de support a coins (G) au panneau de coté gauche (H) et panneau de coté droite (I) utilisant la quincaillerie #5, #6 et #7 (x6).

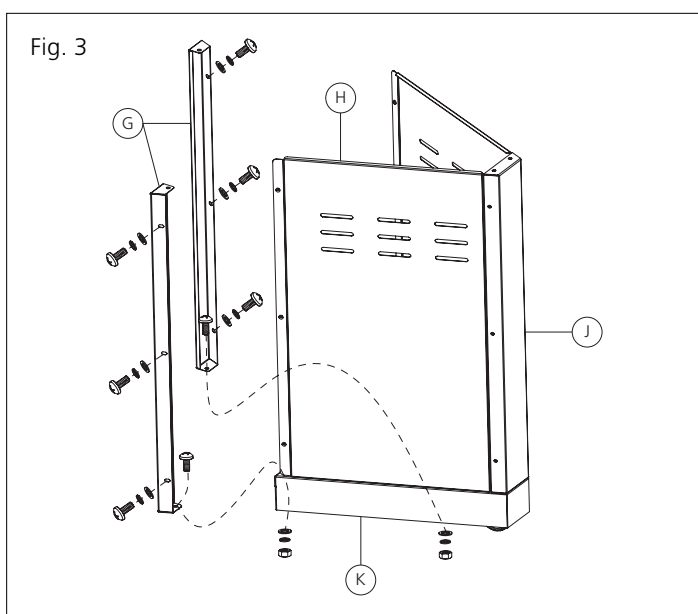

4

Assemblez l'assemblage de panneau supérieure (C) au chariot utilisant la quincaillerie #1, #2 et #3 (4). Vous devez assembler l'assemblage de panneau supérieure (C) à l'avant et les deux coté.

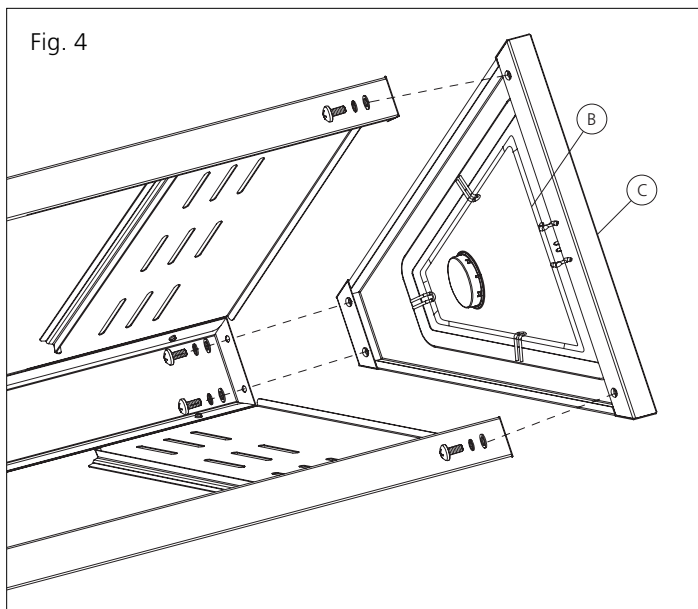

5

Placez l'étagère de support (E) dedans chariot.

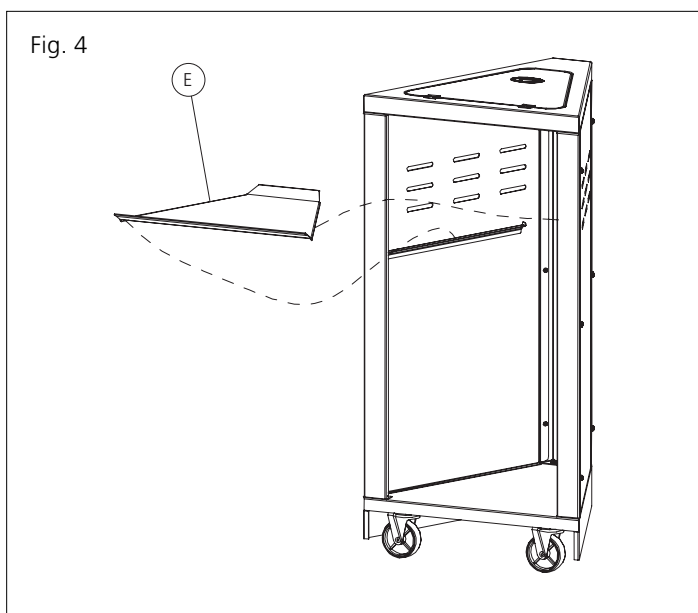

DISTRIBUTEUR

Trileaf Distribution Trifeuil
Toronto, Canada
M4S 2B8

